

# RB / WVB

## Richtbank und Walzmaschine zum manuellen Richten und Spannen von Band- und Gattersägeblättern

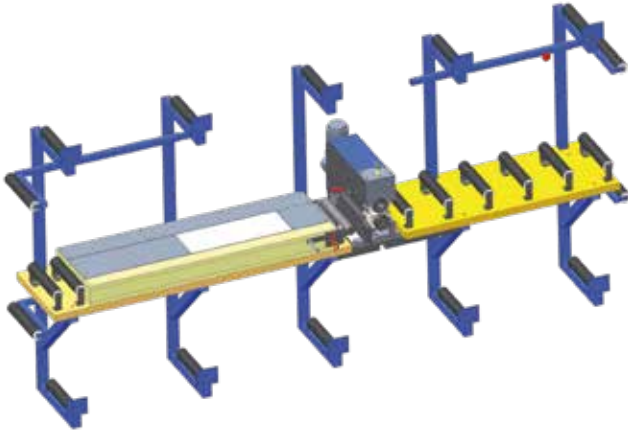

Mit der Richtbank und der Walzeinheit richten und spannen Sie Band- und Gattersägeblätter bis zu einer Blattbreite von 360 mm. Eine robuste Bauweise, perfekte Ergebnisse, einfache Bedienung und hohe Sicherheit.

Ausgestattet mit einer groß dimensionierten Ambossplatte aus verschleißfreiem Werkzeugstahl, integriertem Licht zur Überprüfung der Rückengeradheit und ausziehbaren Rollenrähern.

### Highlights Richtbank RB

- R 410 (4 Ständer): Richtbank für Bandsägen, Blattlänge 6 - 10 m
  - R 510 (5 Ständer): Richtbank für Bandsägen, Blattlänge 6 - 12 m
  - R 610 (6 Ständer): Richtbank für Bandsägen, Blattlänge 6 - 14 m
- ✓ Modulare Erweiterung bis 14 m Blattlänge möglich
  - ✓ 4 verschiebbare Umlenkrollen
  - ✓ Verstellbare Gegenrolle
  - ✓ Obere Spannrolle verstellbar für verdrehte Bandsäge

### Highlights Walzmaschine WVB 360

- ✓ Bandsägeblätter bis 360 mm Breite
- ✓ Axiale Verschiebung der Walzrollen mittels Handrad
- ✓ Verstellbare Gegenrolle
- ✓ Obere Spannrolle verstellbar für verdrehte Bandsägen

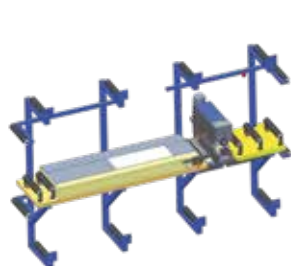

R 410 (4 Ständer)

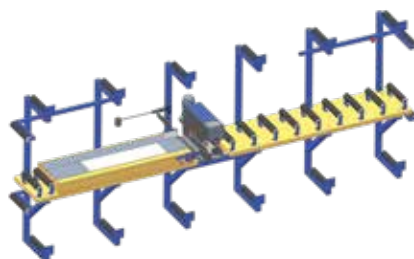

R 610 (6 Ständer)

### Technische Daten

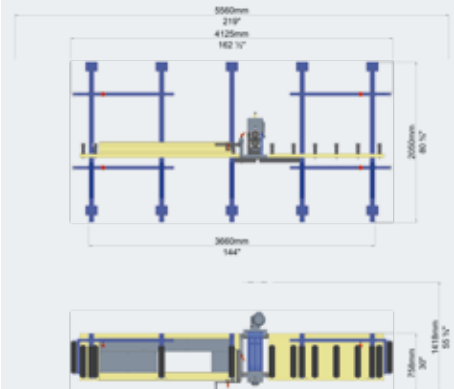

#### BANDSÄGEBLÄTTER:

R410	6'000 – 10'000 mm
R510	6'000 – 12'000 mm
R610	6'000 – 14'000 mm
Blattbreite	Abhängig von der Ambossplatte

#### AMBOSSPLATTE:

Variante 1	1'000 x 220 mm
Variante 2	700 x 270 mm
Variante 3	1'000 x 270 mm

#### WALZEINHEIT:

Verstellbereich	ca. 380 mm
-----------------	------------

#### ANSCHLUSSWERTE:

Elektrisch	400V, 3PH, 50Hz
------------	-----------------